



KM04A86

2014 12

- 
- 

! " # \$ % & ' ( ) \* + ,

KM04A86      KM04A85

KM04A86      KM04A86

4 20mA

- 9 30V DC
- 0.1
- 5V DC
- : ±15 mV
- 4~20mA      0-5V    0-10V    0~24mA
- ≤500Ω
- : -20°C      60°C
- -40°C      85°C
- 
- IP65

**3.1** - . / O1 234567

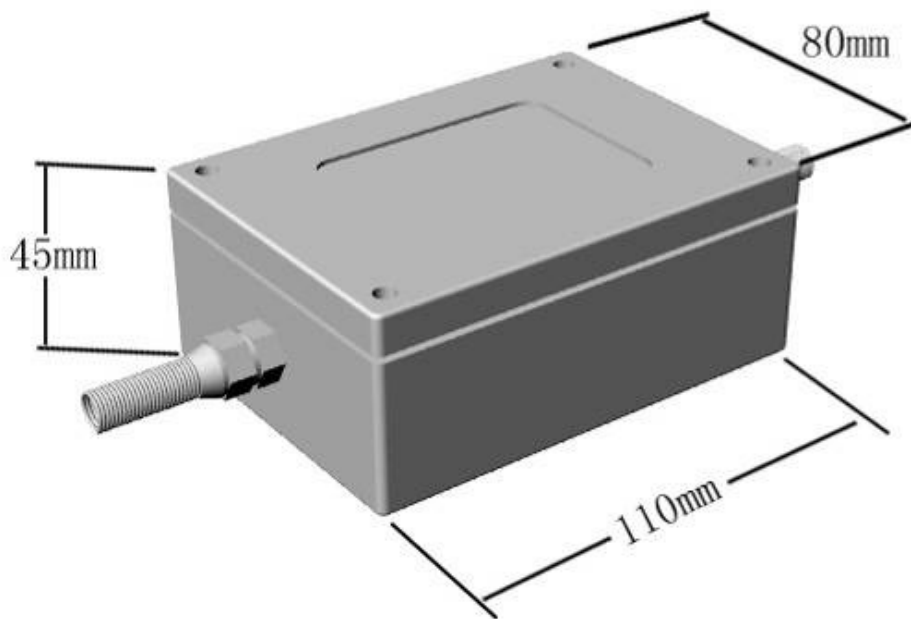

**3.2**

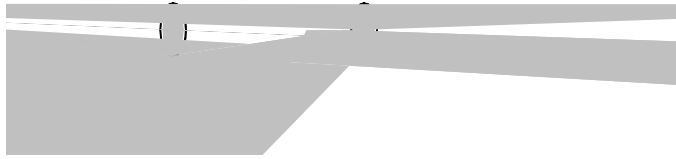





### 4.3 CE7 DA st·Ž·''

Fr " " •



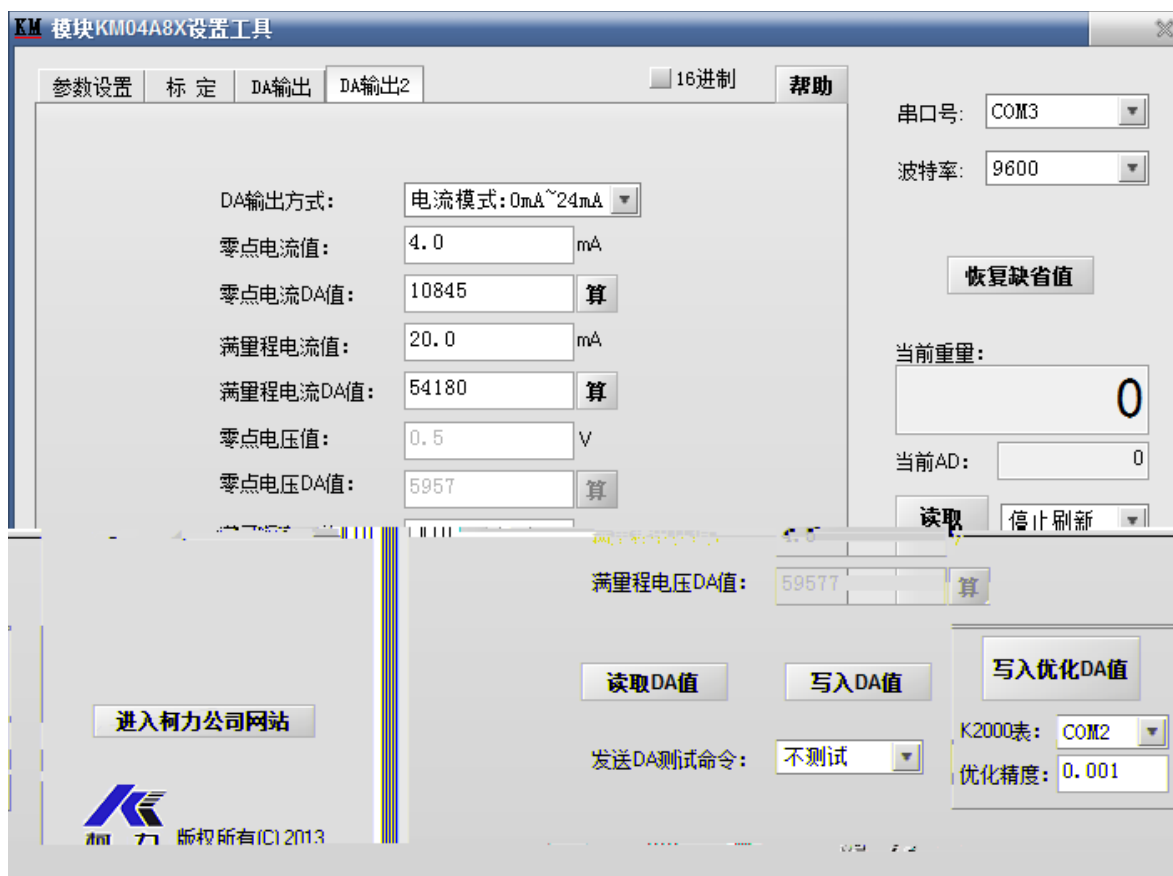

## — • • y — ~ TM

### 5.1 š > Ž • œ •

ž Ÿ PC W KM 模块KM04A8X设置工具.exe œ • ' ' o

### 5.2 Ž • wx 8 9

- 1 • Ž • j 9Z LM PC € £ AB 8 j 9 † ^ Ž • ¥ | 5 COM1 N
- 2 • Ž • š " ¥ | 5 9600 N

### 5.3 © AB • y

- 1 • <sup>a</sup> € • y Ž • ' ' « Ÿ € © • y • © AB • y N
- 2 • <sup>a</sup> € Cp • ' ' « Ÿ € © Cp → • © ABCp → N
- 3 • <sup>a</sup> € DA st • ' ' « Ÿ € © DA → • © AB - 1 ® DA • y N
- 4 • <sup>a</sup> € DA st 2 • ' ' « Ÿ € © DA → • © AB - 2 ® DA • y N

### 5.4 — E AB • y

- 1 • <sup>a</sup> € • y Ž • ' ' <sup>a - ° ± 2 3 ' μ ¶ • y « Ÿ € — E • y • • • y — E AB N</sup>
- 2 • <sup>a</sup> € Cp • ' ' <sup>a - ° ± 2 3 ' μ ¶ • y « Ÿ € — E Cp → • • Cp → — E AB N</sup>
- 3 • <sup>a</sup> € DA st • ' ' <sup>a - ° ± 2 3 ' μ ¶ • y « Ÿ € — E DA → • • - 1 ® DA •</sup>

y—EABN

4. a ĆDAst 2. ' ' a ° ± 2 3 ' μ¶ • y « ŸĖ—E DA → • . - 2 ® DA  
• y—EABN

## • Cp 1 °

6.1 AB- 1 ® DA • y » V

1. a ĆDAst • ' ' ĆDAst ¼½ • : ; ĆbhA ½ 6 0 24mA •

2. • Ćz DA ¾ ĆĀ • ¶ —5ĆĀ « ¾ ĆĀ « bh → • Ā—Ć4.0mA • « Ÿ  
ĆĀ « bh DA → • Ā' ĀĆĖ • ĆĖN

w, ©É ÊyM ĆĆĀ « bh → • ‡ ^ È Ĭ μ¶ ° DA → j • DAyMÍ Ĭ Ĭ  
ĎÑnĀ « ŸĖ—E DA → • ÒÉ ÊstyMĆĆĀ « bh → • ÓŌŌÖj × Ø 5 !  
0.1" #S Û × Ø ! 0.01mA no

FÚyMŪŌŌ Û 1 ° Ý Þ É ÊstyMĆĆĀ « bh → • BàŌŌo

3. • Ćz DA ¾ ĆĀ • ¶ —5Ćá â ¾ Ćá â bh → • Ā—Ć20mA •  
« ŸĆá â bh DA → • Ā' ĀĆĖ • ĆĖN

w, ©É ÊyM ĆĆá â bh → • ‡ ^ È Ĭ μ¶ ° DA → j • DAyMÍ Ĭ Ĭ  
Ĭ ĎÑnĀ « ŸĖ—E DA → • ÒÉ ÊstyMĆĆá â bh → • ÓŌŌÖj × Ø 5 !  
0.1" #S Û × Ø ! 0.01mA no

FÚyMŪŌŌ Û 1 ° Ý Þ É ÊstyMĆĆá â bh → • BàŌŌo

4. • Ćz DA ¾ ĆĀ • ¶ —5ĆÛ ¾ Ć AB- 1 ® DA • y » Vã ä o

6.2 AB- 1 ® staâ Cp ~™

1. Cp « y

‡ E ĆCp • ' ' a ĆCp • ' ' ' LMAæ# \$ Āaâ : ; Cp « yN

2. Ā « Cp

a ĆCp • ' ' ' a Cpç è : ; ĆĀ « • éêAæ# \$ Aæ# \$ è Ĭ Ĭ Ĭ  
Ō « ŸCpç ñ ò ĀĆ © • ĆÈ • Ā « AD → E à € • ' « ŸĖ—ECp → • N  
« ŸĖó AD • r ¼ ĀĆ © • ĆÈ ÒĖó • ô • → ÓŌĖCpç è ĀĆĀ  
« • ± ° ĀĆ → • ŌŌN

FŪŌŌ μ¶ Cpç è ĆĀ « • ± ° ĀĆ AD → • « ŸĖ—ECp → • ōö ÒĖó

• ô • → Û ÷ 1 ° Ćó • ô • → ĆCpç è ĀĆĀ « • ± ° ĀĆ → • ŌŌo

3. aâ Cp

a ĆCp • ' ' ' a Cpç è : ; Ćø Ĭ « \$ • éêAæ# \$ Aæ# \$ st °  
° ĀAæYZ « ŸCpç ñ ò ĀĆ © • ĆÈ • Ā « AD → E à € • ' « ŸĖ—EC  
p → • N

« ŸĖó AD • r ¼ ĀĆ © • ĆÈ ÒĖó • ô • → ÓŌĖCpç è ĀĆø Ĭ  
« \$ • ± ° ĀĆ → • ŌŌN

FŪŌŌ μ¶ Cpç è Ćø Ĭ « \$ • ± ° ĀĆ AD → • « ŸĖ—ECp → • ōö Ò  
Ćó • ô • → Û ÷ 1 ° Ćó • ô • → ĆCpç è ĀĆø Ĭ « \$ • ± ° ĀĆ  
→ • ŌŌo

4. ùp sE

a ĆCp • ' ' ' a Cpç è : ; Ćùp « • μ¶ Ćùp « • ± ° Ā → →  
Ė# \$ Āùp ŌŌN « Ÿ ± ° ĀĆ AD → • úĖùp « Ā AD N « ŸĖ—ECp → • A  
B- 1 ® staâ Cpã ä o

6.3 AB- 2® DA • y» V

1 • a Æ DA st 2 • ' ' Ü 6.1 ' Å ~™ ä ä - 2® DA • y» Vo

6.4 AB- 2

/a● ^  
Å ~™ ä ä -

uÿ

aOEn

¬Y%



! " # \$ % & ' ( ) \* + ,

} 址6 市江北投资创业园C区7长兴® 199Z

服务热a 6 400-887-4165

800-857-4165

# 真 0574-87562271

邮编 315033

网址 <http://www.kelichina.com>